

环保物料

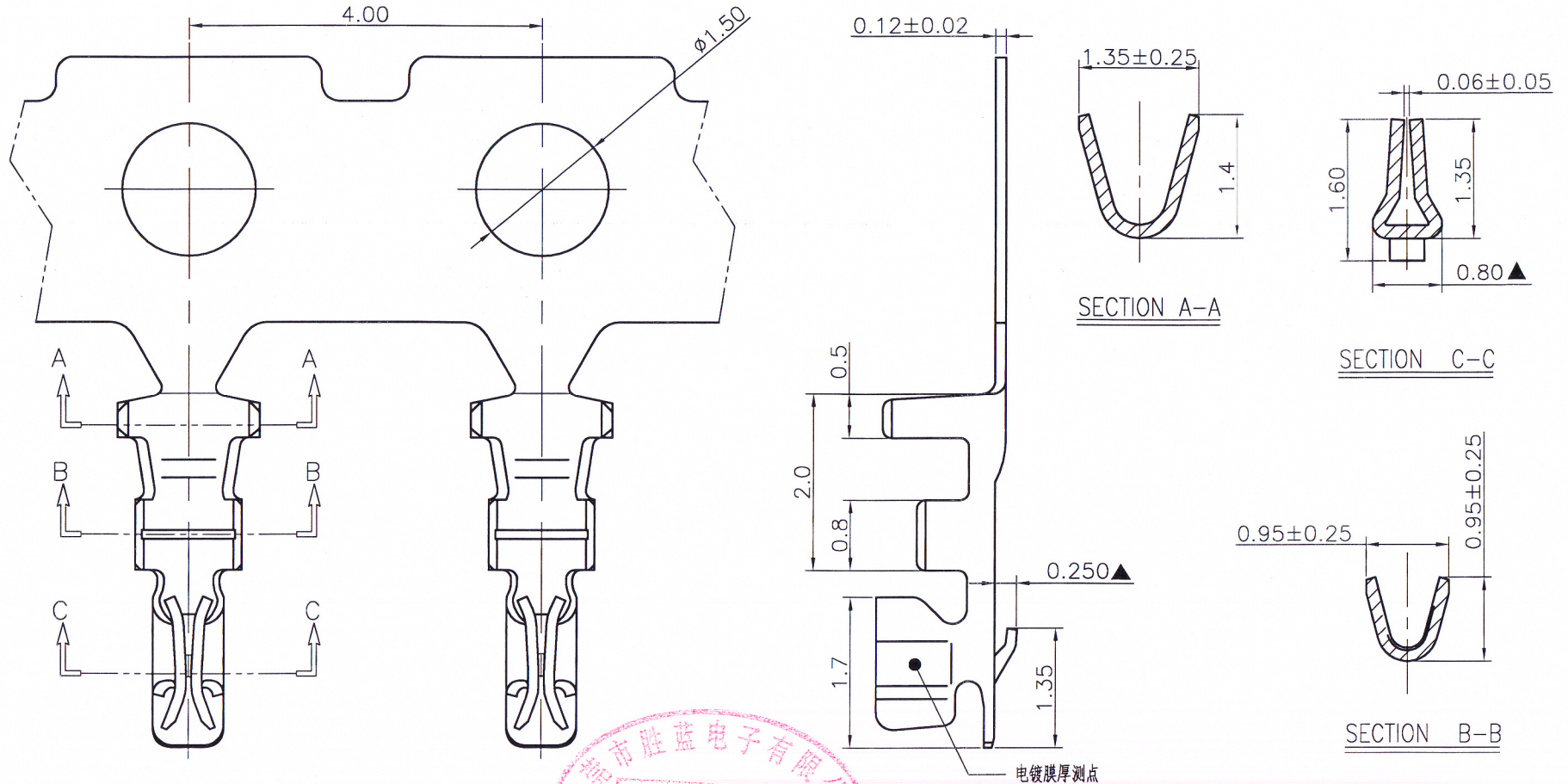

Specification & Ordering Information:

Part No	Wire Range	Insulation O.D.	Material	Finish	Qty/reel
11002TOP-3E-2-NK	AWG #28~#32	0.80mm(max)	Phosphor Bronze	Nickel 50u" min. ; Matte Tin 100u" min.	20,000 PCS

		一般公差 GENERAL TOLERANCE		绘图 DR.	刘丹	JCTC® TERMINAL & CONNECTORS	<input checked="" type="checkbox"/> 东莞胜蓝 <input type="checkbox"/> 东莞胜景 <input type="checkbox"/> 苏州伟聚 <input type="checkbox"/> 东莞富强	料号 PART NO. 11002TOP-3E-2-NK			
		X.X ±0.25	X' ±5'	校对 CHK.	刘丹			文件编号 NUMBER ENDE05			
		X.XX ±0.15	X.X' ±2'	审核 CHK.	刘丹	品名 TITLE JST1.0端子 插端			比例 SCALE 1/1	SHEET 1/1	版次 REV. C0
		X.XXX ±0.08	▲ MAJOR DIM.	核准 APPD.	刘丹						
版次 REV.	日期 DATE	变更内容 DESCRIPTION	审核 CHK.	核准 APPD.	单位 UNIT mm						