

此部件中不能使用含有SS-00259-1 指定物质的材料

ITEM	DESC.	MATERIAL	REMARKS	PARTREMARKS
1	铁壳	SPCC, T=0.35	见备注	SUMS0*-015

Note:

- 附着性要求:
 - 折弯90°后用20倍放大镜看不能有裂纹产生。
 - 用刀片划#号后再3M封箱胶带贴无镀层脱落。
- 盐雾测试24H后镀层表面无发黑, 腐蚀, 生锈等不良
- 需油性封孔处理。
- 焊锡能力: 在高温245±5°C, 时间3~5S情况下镀品焊脚95%以上沾锡平滑完整。
- SUMS*0-015

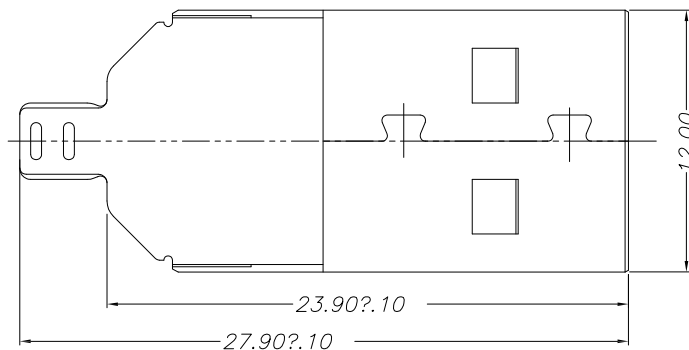
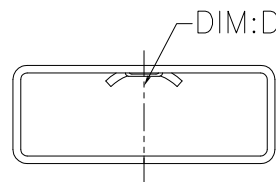
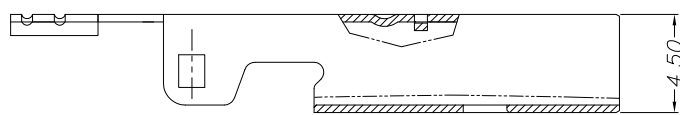
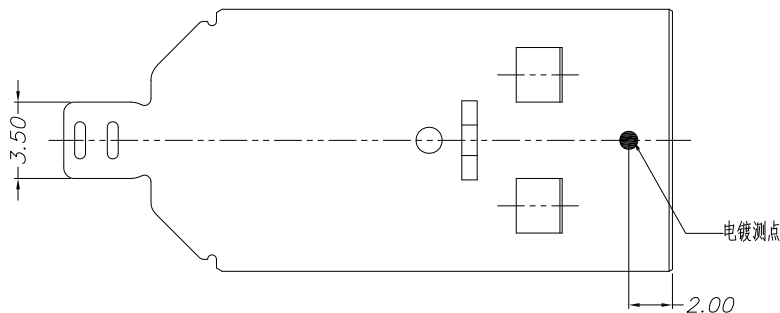

N:要求盐雾24H
铜底:80Min~200u"
80Min~200u"

E:要求盐雾24H
铜底:150u"Min
镍层:150u"Min
金层:0.60u"Min

A:要求盐雾24H
铜底:220u"Min
镍层:150u"Min
金层:1u"Min

F:要求盐雾48H
铜底:220u"Min
镍层:150u"Min
金层:2u"Min

G:要求盐雾48H
铜底:220u"Min
镍层:150u"Min
金层:2u"Min(越洋专用, 对色板)

1:要求盐雾48H
铜底:120Min~250u"
镍层:120Min~200u"

2:要求盐雾60H
铜底:120Min~250u"
镍层:120Min~200u"

3:要求盐雾48H,需过手汗测试
铜底:120Min~250u"
镍层:120Min~200u"

版次REV.	日期 DATE	变更内容 DESCRIPTION	审核 CHK.	核准 APPD.
F	21.07.02	新增电镀规格	张勋	杨建军
E	17.01.17	新增电镀规格	张勋	杨建军
D	16.11.14	新增电镀规格	张勋	杨建军
C	16.10.11	新增电镀规格	张勋	杨建军

一般公差 GENERAL TOLERANCE		绘图 DR.	DAVID
X.X ±0.10	X* ±2°	校对 CHK.	DAVID
X.XX ±0.05	X.X* ±1°	审核 CHK.	
X.XXX ±0.02	▲ MAJOR DIM.	核准 APPD.	
单位 UNIT mm			

JCTC® 胜蓝科技股份有限公司
 TERMINAL&CONNECTORS 东莞市富智达电子科技有限公司
 品名 TITLE
 USB-A/M/SOLDER TYPE II 短体三件式前壳
 (电镀)

料号 PART NO.		
SUMS*0-015		
文件编号 NUMBER		
SUM-D015		
比例 SCALE	SHEET	版次 REV.
5:1	1/1	F